

SPECYFIKACJA TECHNICZNA

Blok startowy wyczynowy stalowo-aluminiowy
z wysokimi oparciami

PBS15-03-W

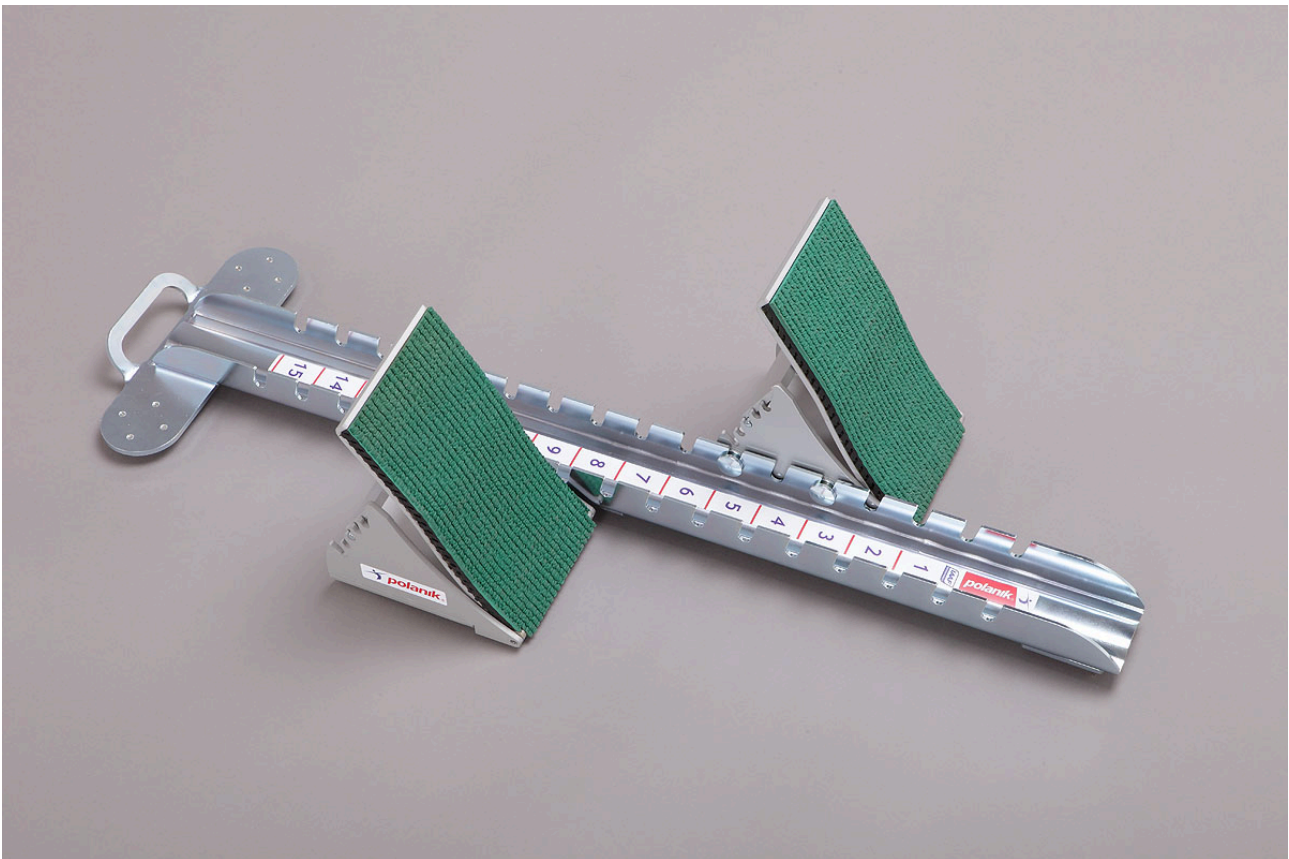

Plik: 2021-11-23

WSPARCIE TECHNICZNE
Paweł Ciechanowski
p.ciechanowski@polanik.com

I. Przeznaczenie

PBS15-03-W posiada trwałą, stalową konstrukcję z wysokimi oparciami. Blok służy do rozgrywania zawodów i treningów na dystansie do 400m włącznie (włączając 4x200m oraz 4x100m dla pierwszej zmiany).

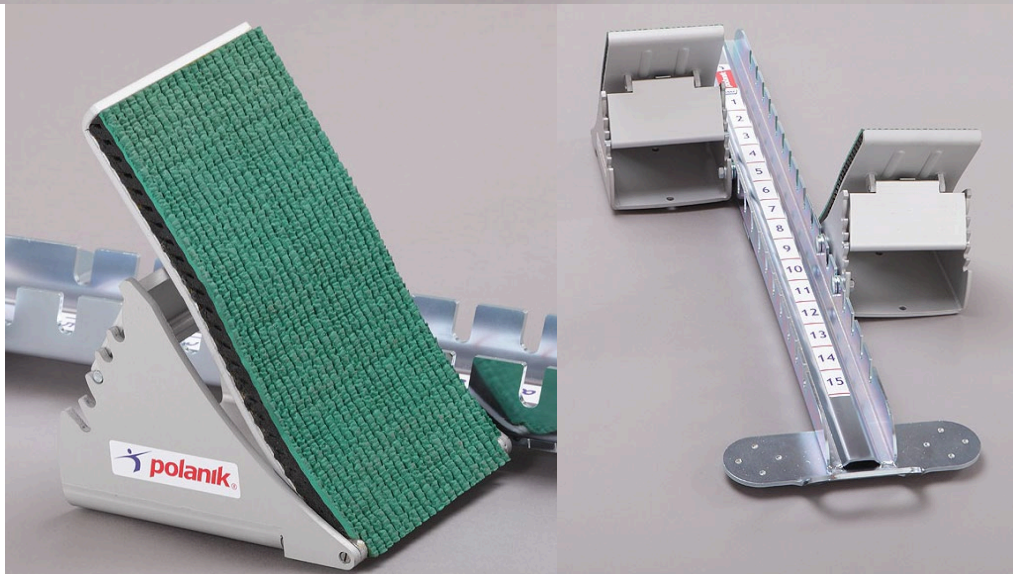
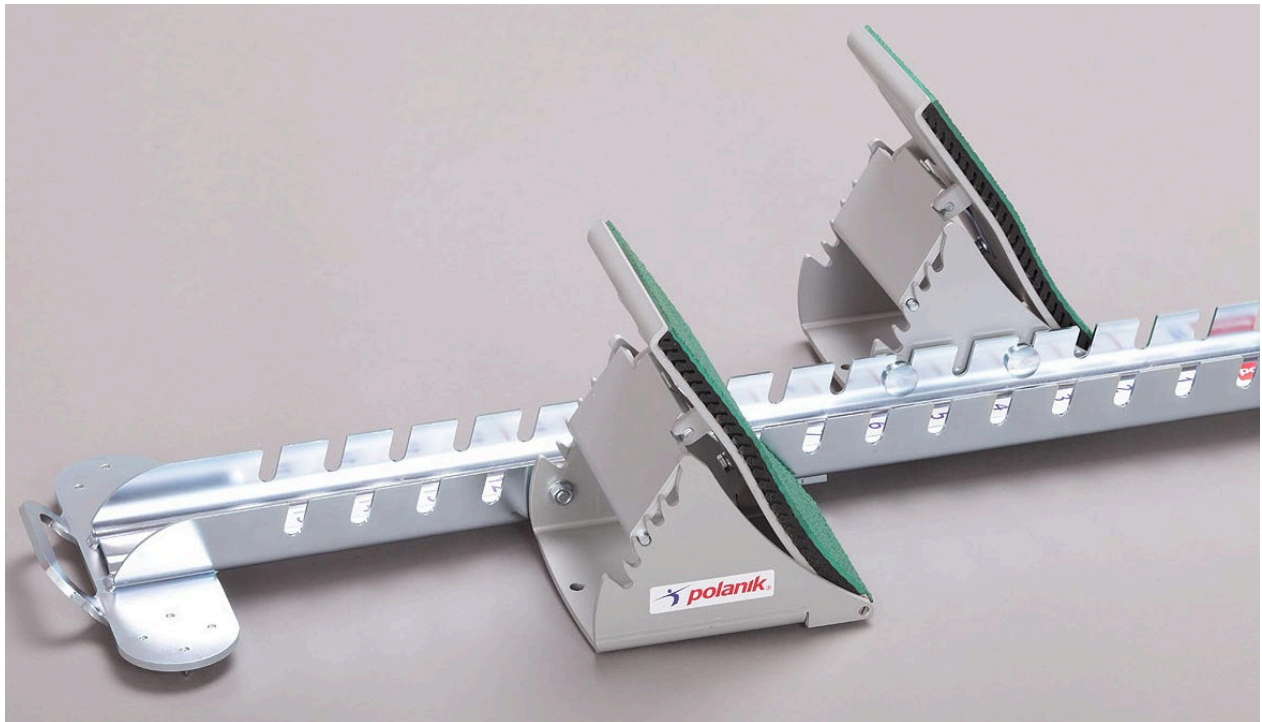

PBS15-03-W © 2021 Polanik

Zastrzegamy sobie możliwość wprowadzenia bez uprzedzenia zmian w konstrukcji i kolorystyce wyrobów.

II. Opis techniczny

Kod	PBS15-03-W
Typ	certyfikowany, wyczynowy, stalowo-albuminowy
Używanie	tylko na bieżni z nawierzchnią syntetyczną
Szyna bloku	cynkowana galwanicznie stal, przystosowana do nawierzchni tartanowej, szeroki zakres regulacji – 15 ustawień na szynie, uchwyt do przenoszenia
Obudowa oparcia	alumirowe anodowane, dwie śruby mocujące, 5 pozycji regulacji nachylenia oparcia
Oparcie	aluminium anodowane, okładzina tartanowa
Dźwignia regulacji oparcia	aluminium anodowane, mechanizm sprężynowy
Długość całkowita [mm]	893
Szerokość [mm]	357
Szerokość szyny [mm]	70
Wys. szyny [mm]	45
Maks. wys. oparcia [mm]	228
Waga netto [kg]	6,94

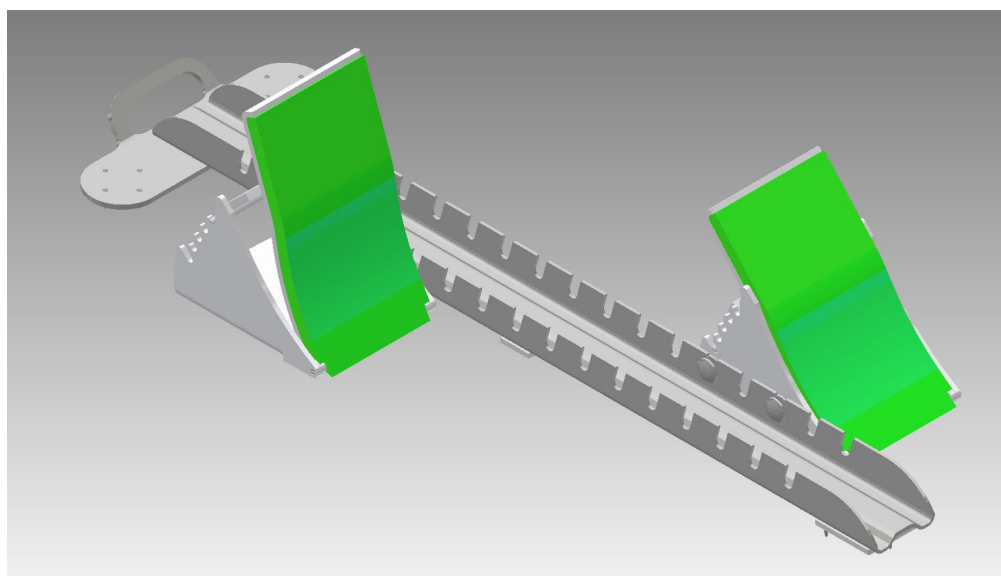
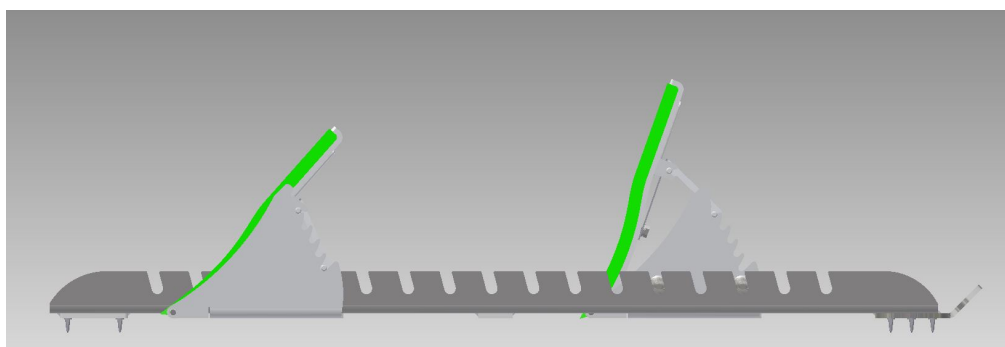

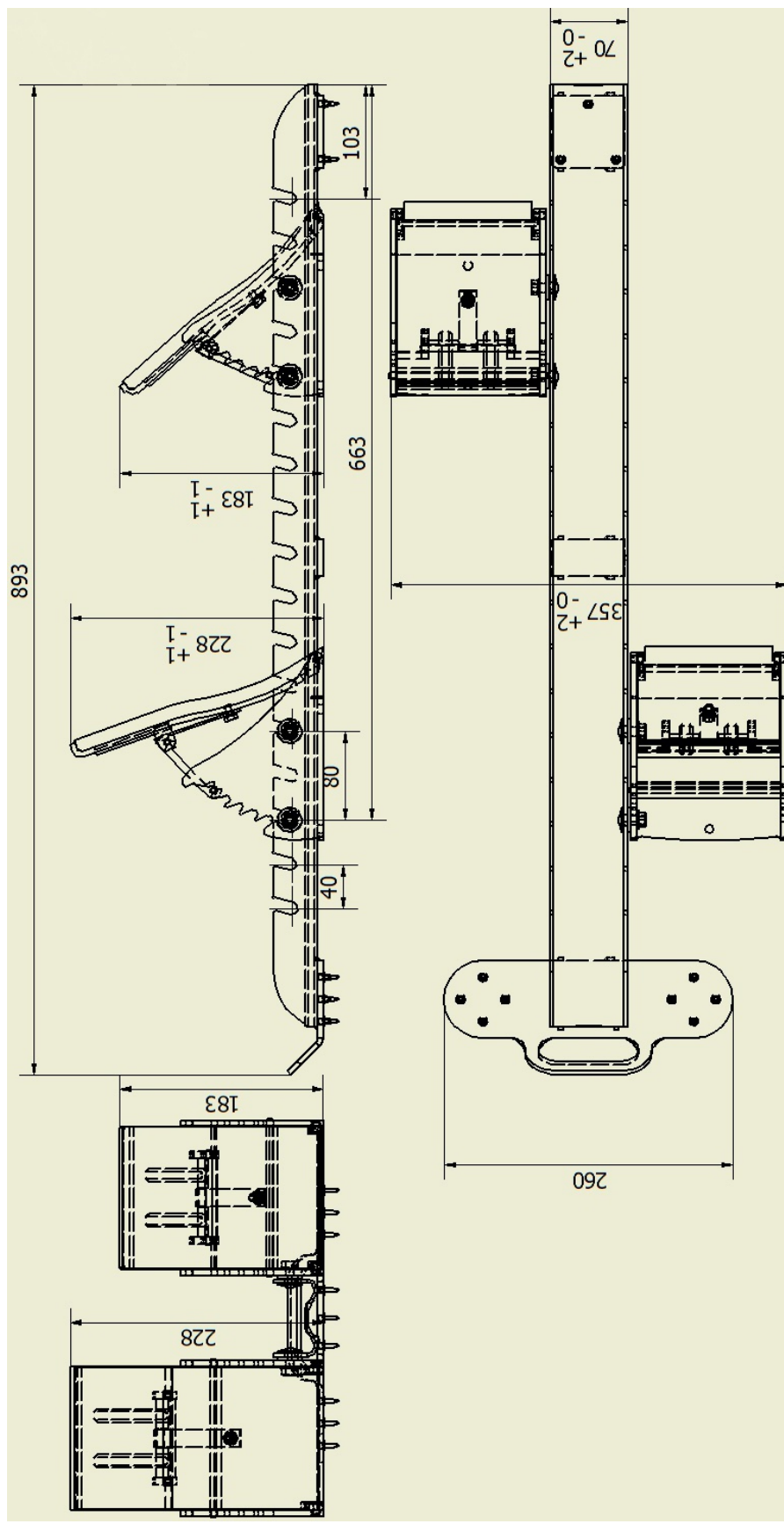

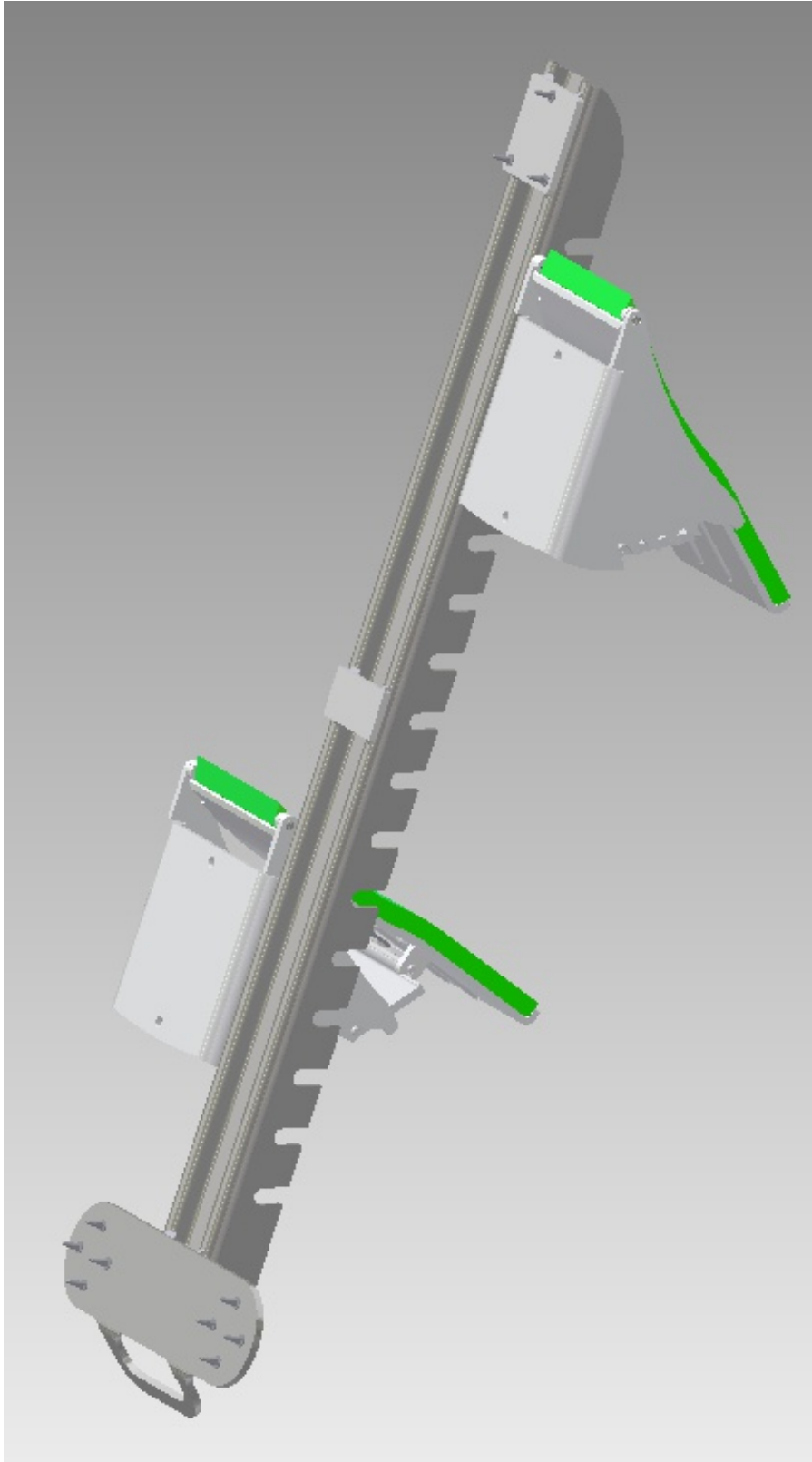

III. Eksploatacja i konserwacja

Po każdym użyciu blok należy oczyścić z piachu i innych zanieczyszczeń. Przechowywać w suchym pomieszczeniu.

IV. Pakowanie i transport

Bloki startowe pakowane są w kartonowe pudełka.

	Zawartość	1 szt.	2 szt.
Wymiary opakowania [m]	długość L	0,92	0,92
	szerokość B	0,34	0,34
	wysokość H	0,18	0,18
	Objętość [m³]	0,056	0,056
Waga brutto [kg]		8,08	15,02

V. Certyfikat WA



WORLD
ATHLETICS.

PRODUCT CERTIFICATE

World Athletics is pleased to certify that the following product meets all the technical requirements of the World Athletics Rules for the relevant competitions.

Product's Trade Name:

Starting blocks, Competition

Description, Colour/Absolute Thickness:

Steel, aluminium, high foot supports, Silver

Company Name, Country:

Polanik Sp. z o. o. - Sp. K.

Catalogue Number:

PBS15-03-W

Certification Number:

E-16-0869

Test Report by and on:

-

Note:

-

Date of Issue:

1 March 2020

Date of Expiry:

March 2024

Issued in accordance with the terms and conditions of the World Athletics Certification System



Jon Ridgeon
World Athletics CEO



VI. Tłumaczenie certyfikatu WA

[Piotrków Tryb. 21-11-23]

World Athletics (WA) niniejszym zaświadcza, że następujący produkt spełnia wymogi wymiarowe dla użytku we wszystkich międzynarodowych zawodach lekkoatletycznych

Nazwa handlowa	Blok startowy, wyczynowy
Opis, kolor, grubość bezwzględna	Stal, aluminium, wysokie oparcia, srebrny
Firma, kraj:	POLANIK Sp. z o. o.-Sp. K., Polska
Numer katalogowy:	PBS15-03-W
Numer Certyfikatu:	E-16-0869

Certyfikat jest ważny od: 1 marca 2020

Do ostatniego dnia: marca 2024

Niniejszy certyfikat został wystawiony zgodnie z przepisami i warunkami systemu certyfikacji WA
[podpis – prezes WA]